

VIRUS

Products developed by DORYOKU Co., Ltd.

ELIMINATOR

室内用
日本国内専用
Use only in Japan

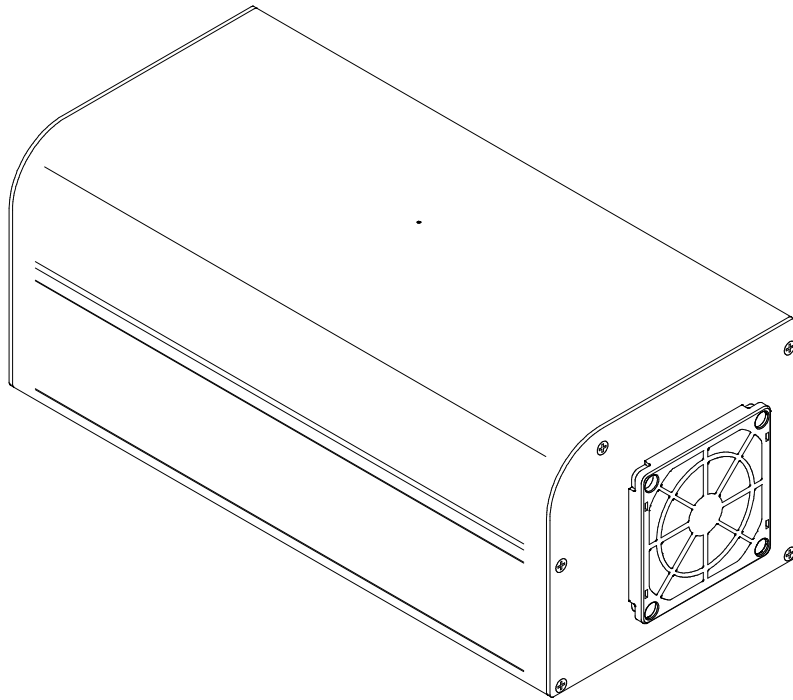

取扱説明書

目次

1. 安全上の注意	P. 2
2. 使用上の注意	P. 4
3. 設置の仕方	P. 4
4. 紫外線とは	P. 5
5. 各部の名称	P. 6
6. 使い方	P. 7
7. お手入れについて	P. 10
8. 別売品	P. 16
9. 壁掛け金具の取り付け方	P. 17
10. 故障かな?と思ったら	P. 21
11. 仕様	P. 21
12. アフターサービスについて	P. 22
13. 保証書	P. 23

この度はお買い上げいただき、誠にありがとうございます。
必ずご使用前に、この取扱説明書を最後までよくお読みになり、
正しくお使いください。
お読みになった後も、お使いになる方がいつでも見ることができるよう
本書を大切に保管してください。

安全上の注意

- ご使用前に、「安全上の注意」をよくお読みのうえ、正しくお使いください。
- 誤った取扱いをしたときに生じる危険とその程度を次の表示で区分して説明しています。

 **警告** 作業を誤った場合に、据付工事業者または使用者が死亡や重症などに結びつく可能性があるもの。

 **注意** 作業を誤った場合に、据付工事業者または使用者が傷害または家屋・家財などの損害に結びつく可能性があるもの。

●図記号の意味は、次のとおりです。













	禁 止		指示に従い必ず行う
---	-----	---	-----------

警告

 点灯中のランプは絶対に肉眼で直接見ないでください。目の障害（眼痛、充血、角膜の炎症など）・紅斑や皮膚のDNA損傷による癌の誘発などの可能性があります。	 電源コードや電源プラグが傷んだり、コンセントの差し込みがゆるいときは使用しないでください。（感電・ショート・発火の原因になります）
 分解・修理・改造をしないでください。（火災・感電・けがの原因となります） <small>分解禁止</small> （修理はお買い上げの販売店にご相談ください）	 開口部やすき間にピンや針金、棒などの異物を入れないでください。（感電や異常作動してけがの原因になります）
 電源プラグは交流電圧100V、定格15Aのコンセントを単独で使用してください。（交流電圧100V、定格15A以外の電源を使用すると、火災・感電の原因になります）	 差し込み口にがたつきのないコンセントを単独で使用してください。（他の器具と併用すると、分岐コンセント部が異常発熱して、火災の原因になります）
 分岐コンセントの使用やタコ足配線はしないでください。（タコ足配線などで定格を超えると、発熱による火災の恐れがあります）	 スプレー（可燃性）などを吹き付けたり、スプレー缶（掃除用、殺虫用、整髪用）などを近くに置かない。また、引火性危険物（ガソリン、シンナーなど）の近くでは使用しないでください。（火災の原因になります）
 電源コードを傷つけない、無理に曲げない、引っ張らない、ねじらない、たばねない、重い物を載せない、はさみ込まない、加工しないでください。（電源コードが破損し、火災・感電の原因になります）	 電気プラグのほこりは、定期的に乾いた布でお手入れしてください。（湿気などで絶縁不良になり、火災の原因になります）
 電源プラグは根元まで確実に差し込んでください。（差し込みが不完全ですと、感電や発熱による火災の原因になります）	 家電製品の上に置いて使用しないでください。また、机の下など周囲を囲まれた場所で使用しないでください。（火災の原因になります）
 お手入れのときは、電源プラグをコンセントから抜いてください。（感電・けがの原因になります） <small>電源プラグを抜く</small>	 異常時（こげた臭いや煙が出ている場合など）は運転を停止して電源プラグを抜き、修理を依頼してください。（異常運転を続けると、故障や感電・火災の原因になります） <small>電源プラグを抜く</small>
 本体に水など液体をつけたり、かけたりしないでください。（ショートして火災・感電の原因になります）（万一こぼれたときは、過熱のおそれがありますので、ただちに使用を中止し、お買い上げの販売店で点検を受けてください） <small>水ぬれ禁止</small>	 ぬれた手で電源プラグを抜き差ししないでください。（感電・けがの原因になります） <small>水ぬれ禁止</small>

安全上の注意

注意

 <p>火気・暖房器具などに近づけない。可燃性のものや、火のついたたばこ・線香などを近づけないでください。 (火災の原因になります)</p>	 <p>特殊用途には使用しないでください。 (食品・精密機器・美術品の保存や動植物の飼育・栽培などには使用しないでください)</p>
 <p>燃焼器具と一緒に使う場合は、換気をしてください。 (一酸化炭素中毒の原因になります) ※本製品は、一酸化炭素などの有害物質を除去するものではありません。</p>	 <p>電源プラグを抜くときは、電源コードを持って引っ張らないでください。 (電源コードがショートや断線して、発火・感電の原因になります) ※電源プラグ本体を持って抜いてください。</p>
 <p>乗ったり、寄りかかったりしないでください。子どもなど取り扱いに不慣れな人だけで使わせたり、幼児に触れさせたりしないでください。 (感電・やけど・けがなどの原因になります)</p>	 <p>電源プラグを抜く</p> <p>長期間使わないときは、必ず電源プラグをコンセントから抜いてください。 (絶縁低下により、火災・感電の原因になります)</p>
 <p>屋外では使用しないでください。 (故障してショートや火災の原因になります)</p>	 <p>船舶などの電源、交流電圧200V、直列電源など、交流電圧100V以外では使用しないでください。 (感電やショートして故障や発火することがあります)</p>
 <p>煙や霧が出るくん煙タイプの殺虫剤を使うときは運転しないでください。 (内部に薬剤成分が蓄積し、その後の運転で放出されて、健康を害するおそれがあります) (殺虫剤の使用後は、十分換気してから運転してください)</p>	 <p>吹き出し口・吸気口などのすき間にもものや手を入れないでください。 (感電やけがの原因になります)</p>
 <p>乾燥など他の用途(工場・業務用)には使用しないでください。 (本体が変形したり、発火するおそれがあります)</p>	 <p>吹き出し口や吸気口をふさがしないでください。 (過熱による火災の原因になります)</p>

使用上の注意

- 保護板は外さずにご使用してください。
保護板を外して使用すると、目の障害（眼痛、充血、角膜の炎症など）・紅斑や皮膚のDNA損傷による癌の誘発などの可能性があります。
- 取り付け時や移動させる際は、落下などに十分注意し、大きな衝撃を与えないでください。
紫外線ランプや送風ファンの故障、損傷の原因になります。
- フィルターをはずしたまま運転しないでください。清浄効果が出ません。また、故障の原因になります。
- 破れたり、破損したフィルターは使わないでください。故障・性能低下の原因になります。
- フィルターは専用のものを正しく取り付けてください。
- 食用油など油成分の浮遊している場所で使わないでください。
- 工場・実験室・写真現像室など、特殊な薬品を扱う場所では使用しないでください。
ご不明の場合は販売店までご確認ください。
- 化粧品など（特にパウダー）を本機の近くで使用しないでください。フィルター寿命が低下したり、故障の原因になります。
- 直接日光の当たる場所では使用しないでください。誤動作や変色の原因になります。
- 破棄する場合は、お住まいの自治体の取り決めにしたがってください。

設置の仕方

●周囲を開けて設置

- ・冷暖房機器などの近くは避けて、空気の循環のよい場所を選びます。
- ・壁や家具などから左（排気側）：100 cm程度、右（吸気側）：50 cm程度、前方：30 cm程度、上方：30 cm程度離して設置してください。
風の流れやメンテナンスに必要なスペースです。

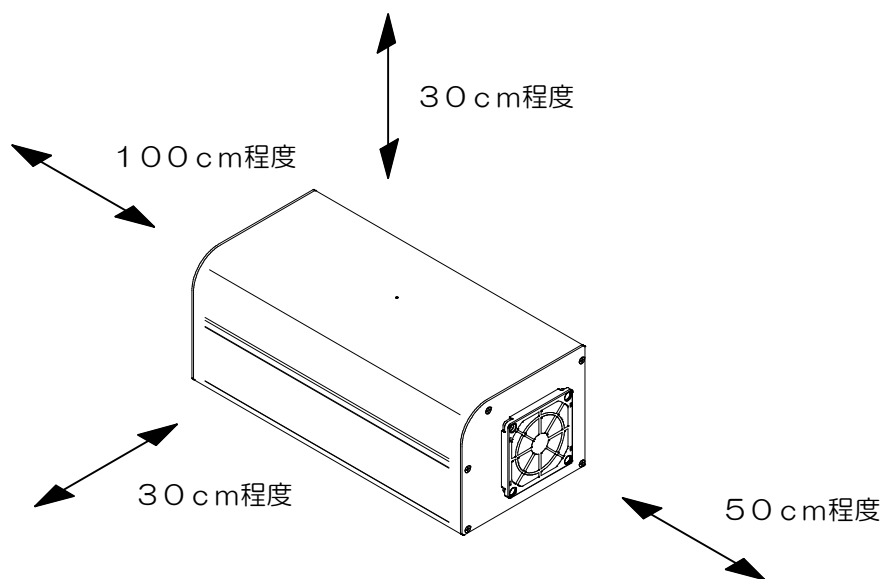

●水平で安定した場所に設置

- ・不安定な場所で使用しないでください。
- ・壁に取り付ける場合は必ず専用の取り付け金具（オプション品）を使用し、強固に取り付けてください。
- ・倒れたり、傾けたりして使わないでください。
転倒・落下による怪我や故障の原因となります。

●設置場所について

- ・室温0～35℃での使用をおすすめします。
- ・結露が生じるような、寒暖の差が激しい場所での使用は避けてください。
- ・観葉植物などは、乾燥しないように吹き出し口の風が直接あたらない場所に設置してください。

UV-Cとは

- 紫外線（UV:Ultra Violet）には、「UV-A」、「UV-B」、「UV-C」の3種類があります。
- VIRUS ELIMINATORは、その中でも高い殺菌効果を持つ遠紫外線「UV-C」ランプを装着しています。

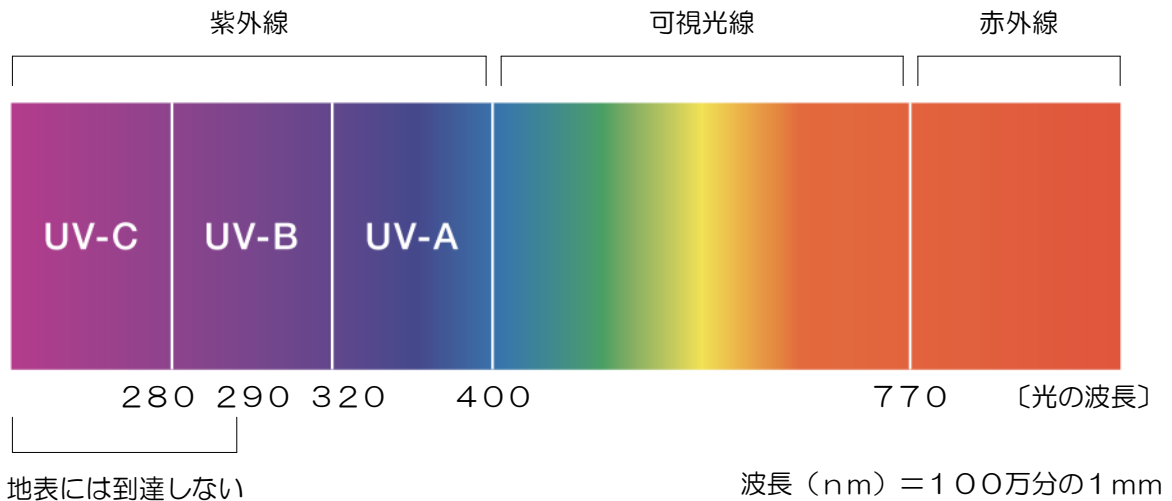

- 「UV-C」は100~280nmの短波長紫外線で、通常はオゾン層により地表には到達しませんが、人体に最も影響を与える光エネルギーを有する紫外線です。VIRUS ELIMINATORはこの危険リスクを回避するため、筐体内にランプを内蔵し、人体やカーテン、クロス、装飾品等に直接紫外線を照射しない設計をしています。

各部の名称

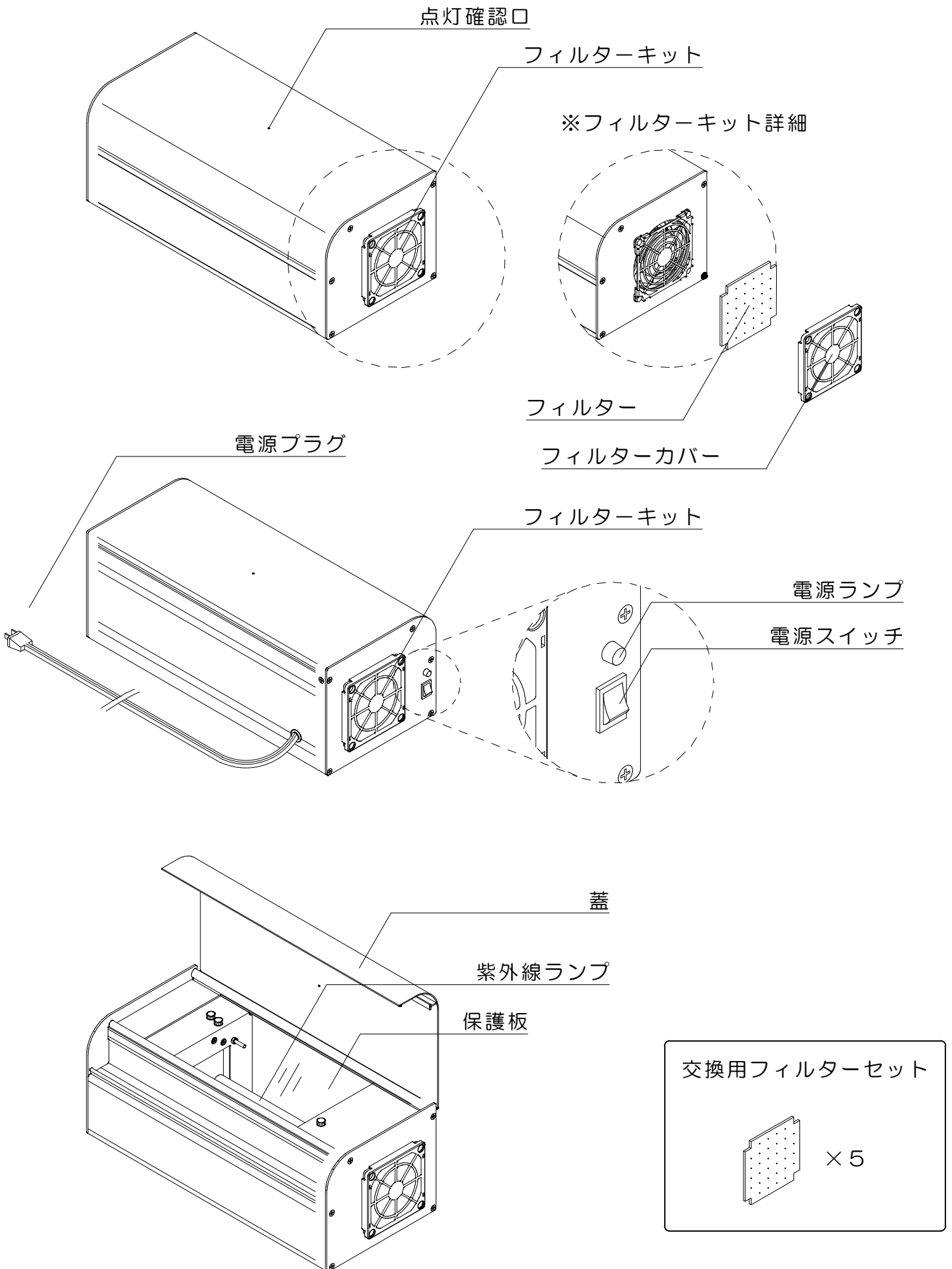

使い方



注意

電源プラグをコンセントに“差し込まずに”作業してください。

●本体の蓋の開け方

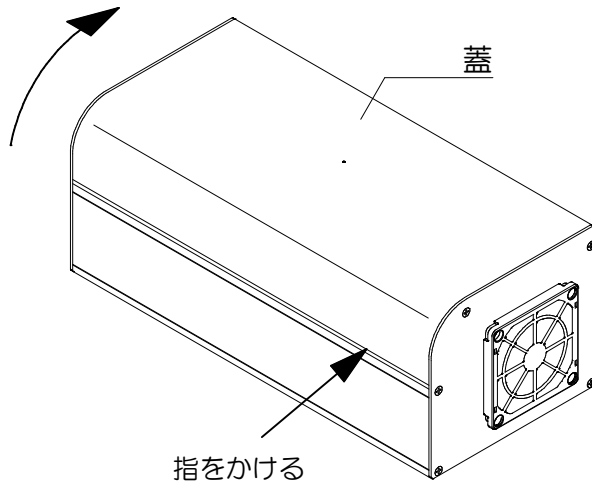

本体上から数えて最初の段差に指をかけて蓋を外します。

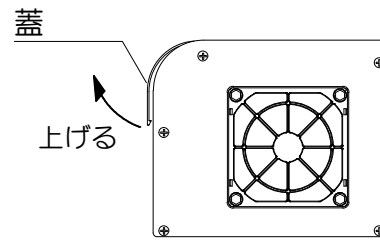

注意

蓋の端で指を切らないようご注意ください。

●蓋が外れた場合

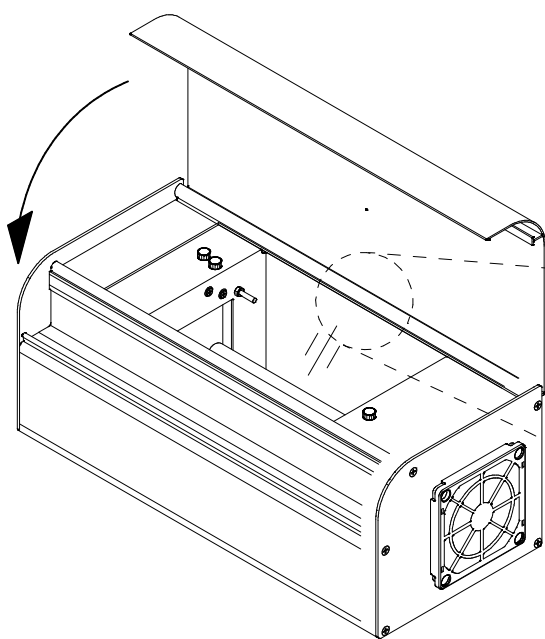

本体のみぞと蓋の突起を合わせて、蓋を閉じます。カチッと音がするまでしっかり閉めてください。

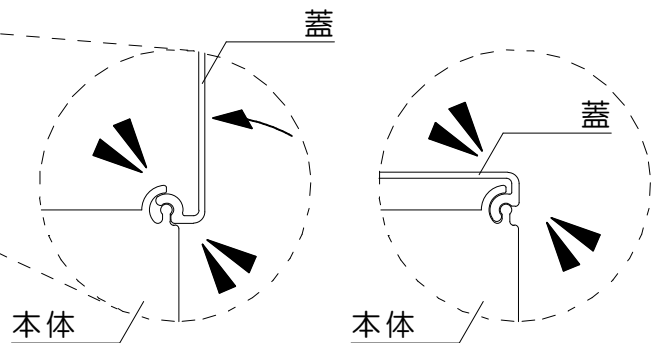

使い方

● 紫外線ランプ取り付け



注意

電源プラグをコンセントに“差し込まずに”作業してください。

1.

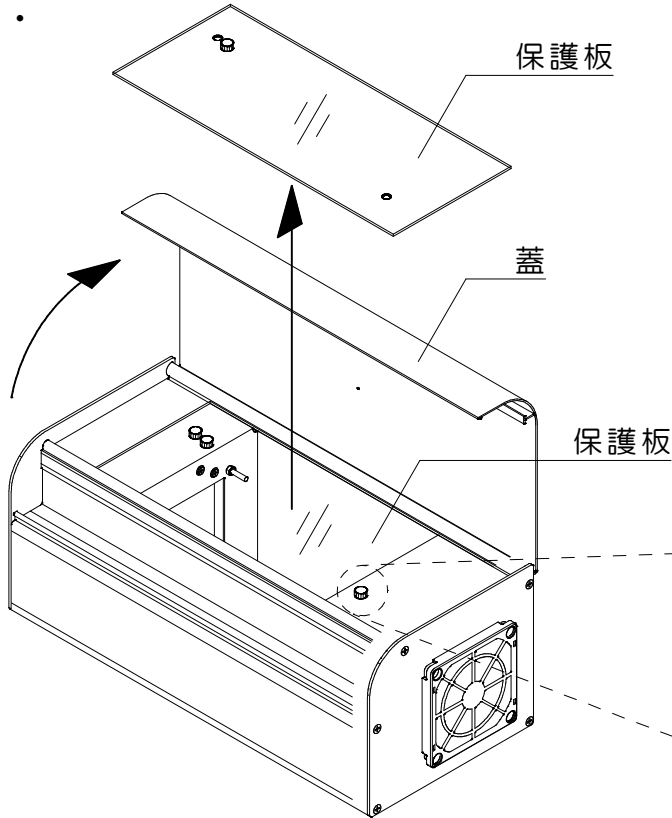

本体の蓋を開け、保護板を外します。
保護板は白色のネジ2本を反時計回りに回して外してください。

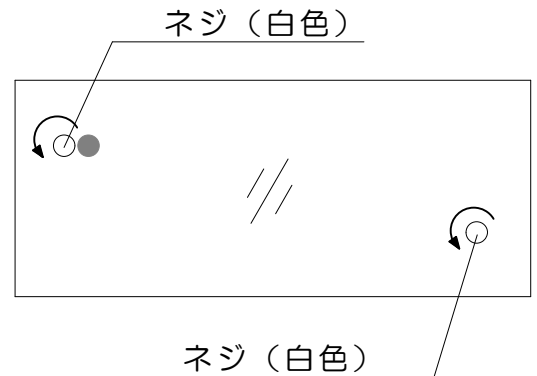

2.

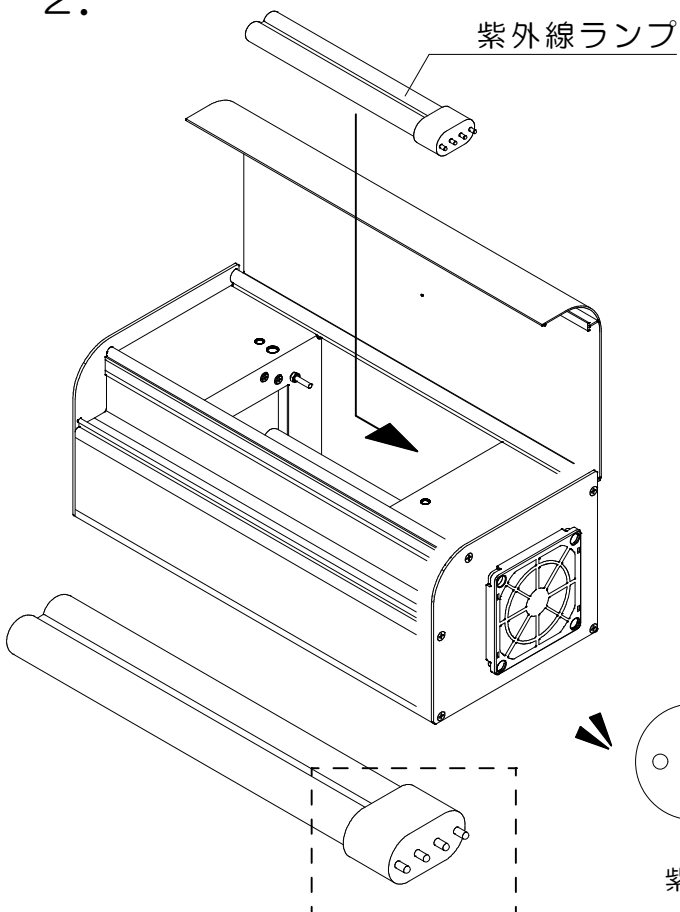

紫外線ランプを本体に取り付けます。
ゆっくりと右側に挿入してください。

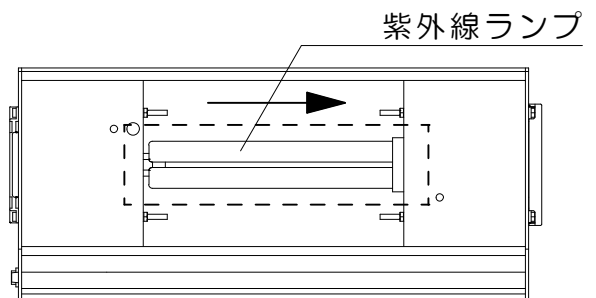

紫外線ランプを挿入する際、
紫外線ランプの根元の4つの突起が、
本体側の4つの穴に合うようにします。

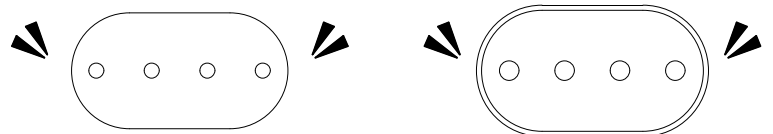

使い方

3.

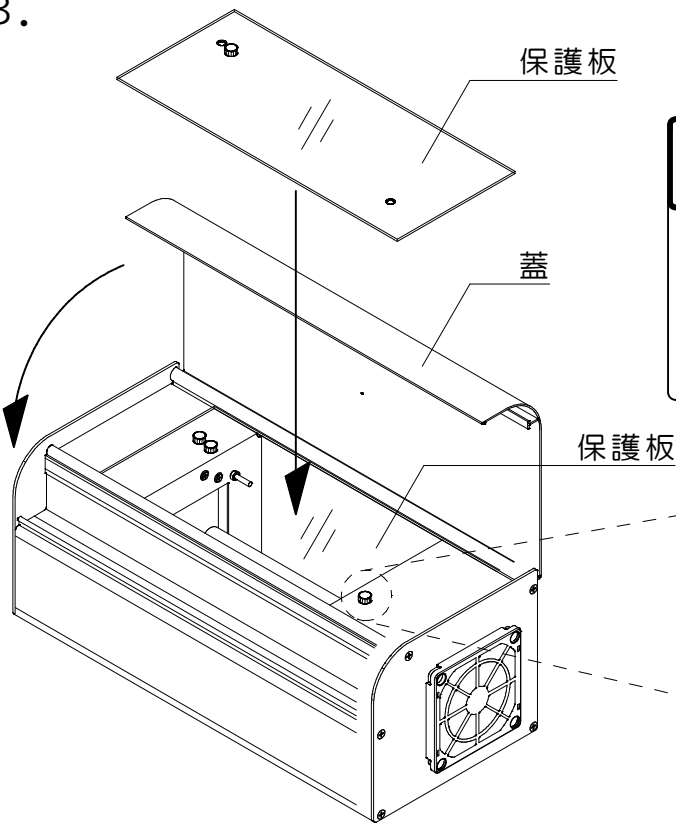

保護板を元に戻し、白色のネジ2本を時計回りに締めて蓋を閉めます。

注意

必ず保護板を元に戻してから使用してください。保護板を外して使用すると、目の障害（眼痛、充血、角膜の炎症など）・紅斑や皮膚のDNA損傷による癌の誘発などの可能性があります。

4.

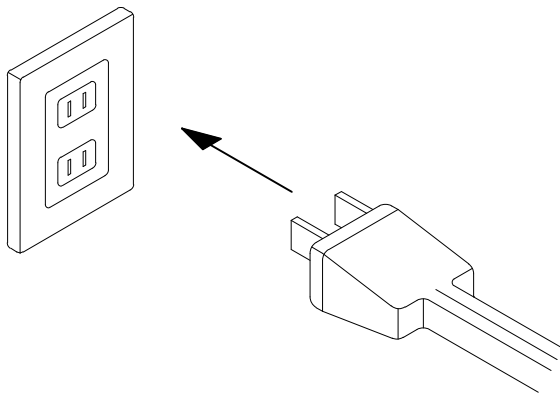

電源プラグをコンセントに差し込みます。

本体は「設置の仕方」（P. 4）を参照して、周囲に十分な距離を確保し、水平で安定した場所に設置してください。

5.

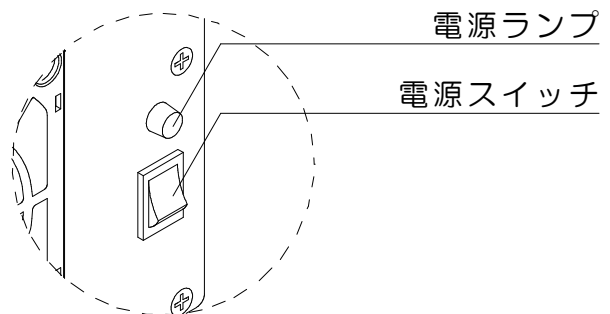
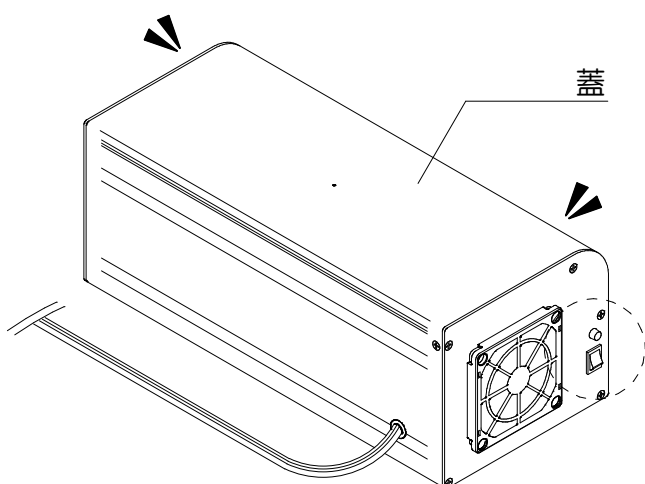

蓋がしっかりと閉まっていることを確認し、電源スイッチをONにします。

この際、電源ランプが点灯している事を確認してください。

お手入れについて

- お手入れは、必ず運転を停止して電源プラグを抜いてから行ってください。
- 洗剤、シンナー、ベンジン、漂白剤などは使用しないでください。
- お手入れは1ヶ月に1回程度行ってください。

●本体のお手入れ方法

- ・吸気口、排気口にごみがたまると風量が低下します。また、吸気口、排気口のごみは、空気の汚れや故障の原因になります。掃除機などでごみを吸い取ってください。
- ・その他の部分は、柔らかい布などで汚れを拭いてください。

●フィルターのお手入れ（交換）方法

フィルターの交換目安：1年

！ 注意

必ず本体の電源スイッチを“OFF”にして、電源ランプが“消灯”していること確認し、電源プラグをコンセントから抜いてから作業してください。

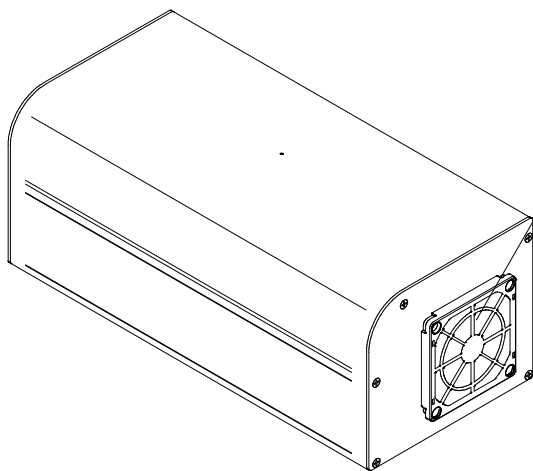
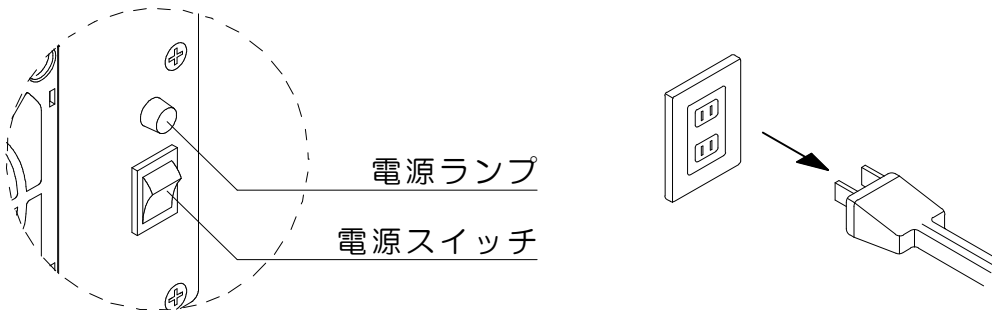

フィルターキット

フィルターは、本体両側のフィルターキットの中にあります。

下記手順に従って交換してください。
両側とも同じ手順となります。

1.

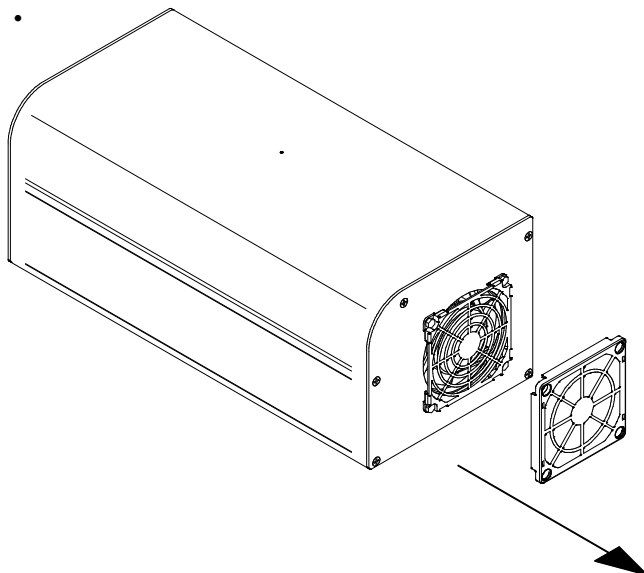

フィルターキットのカバーを外します。

軽く力を入れると、簡単に取り外しができる仕組みになっています。

お手入れについて

2.

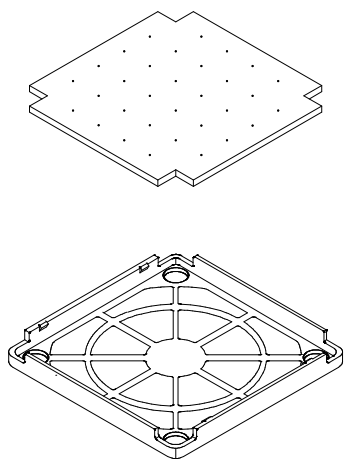

フィルターを取り外します。

フィルターは、取り外したカバーの内側に入っています。

3.

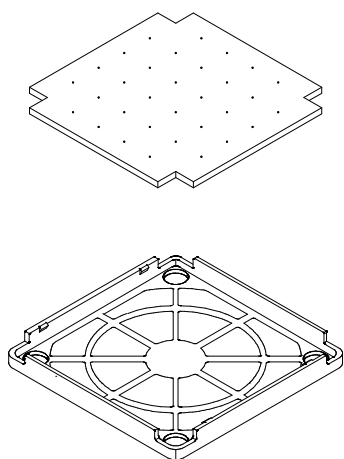

新しいフィルターを取り付けます。

4.

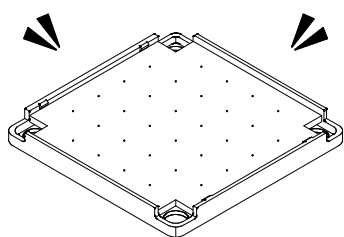

フィルターがカバーにしっかりと納まっていることを確認してください。

お手入れについて

5.

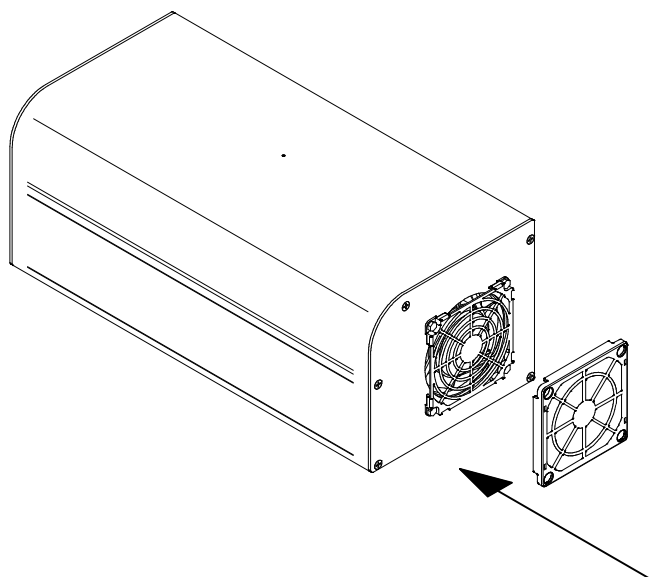

フィルターキットのカバーを元に戻し、電源スイッチを“ON”にします。

カバーは軽く力を入れると、簡単に取り付けができる仕組みになっています。

！ 注意

電源プラグをコンセントに差し込んでから、本体の電源スイッチを“ON”にし、電源ランプが“点灯”していることを確認してから使用してください。

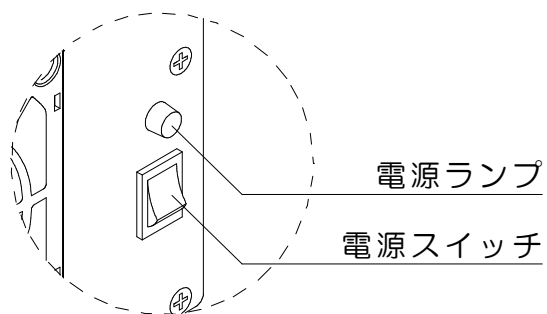
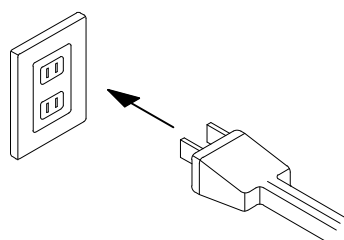

お手入れについて

●紫外線ランプの点灯の確認方法

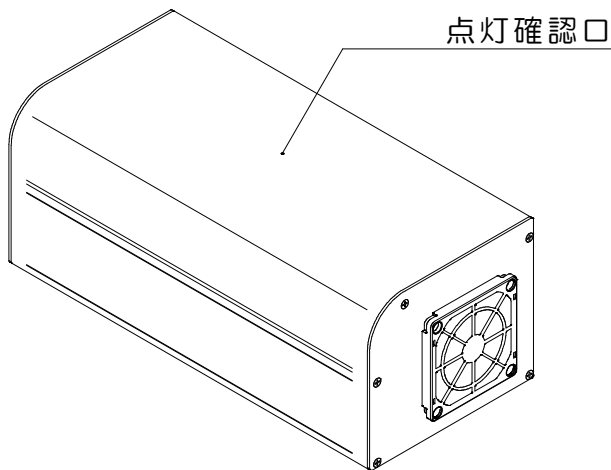

本体（蓋）の上面の点灯確認口から、紫外線ランプの点灯が確認できます。
点灯が確認できない場合は、下記手順に従い、紫外線ランプを交換してください。

●紫外線ランプの交換方法

紫外線ランプの交換目安：1年

！ 注意

必ず本体の電源スイッチを“OFF”にして、電源ランプが“消灯”していること確認し、電源プラグをコンセントから抜いてから作業してください。

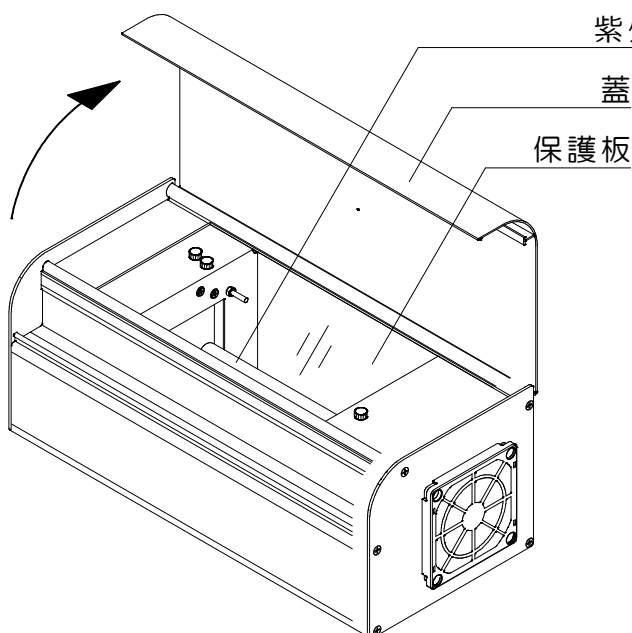
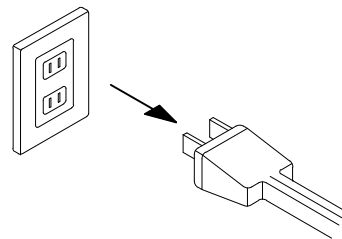
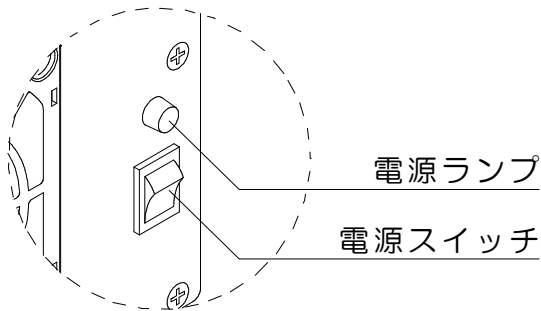

紫外線ランプは、本体の中にあります。
蓋を開けると確認できます。

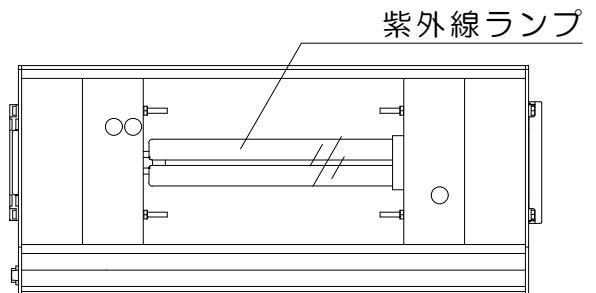

下記手順に従って交換してください。

！ 注意

必ず本体の電源スイッチを“OFF”にして、少し時間をおいてから作業してください。
電源スイッチをOFFにした直後は、紫外線ランプが高温になっている可能性があるため十分ご注意ください。

お手入れについて

1.

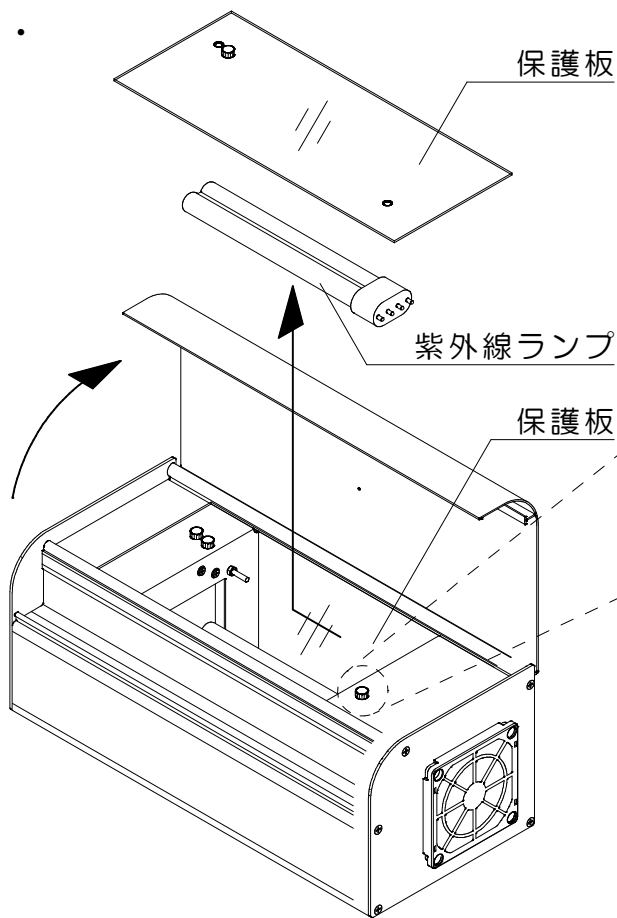

本体の蓋を開け、白色のネジ2本を反時計回りに回して保護板を外し、紫外線ランプを本体から取り外します。

ゆっくりと左側に抜いてください。勢いよく抜くと他の部分に当たり、紫外線ランプが破損する恐れがあります。

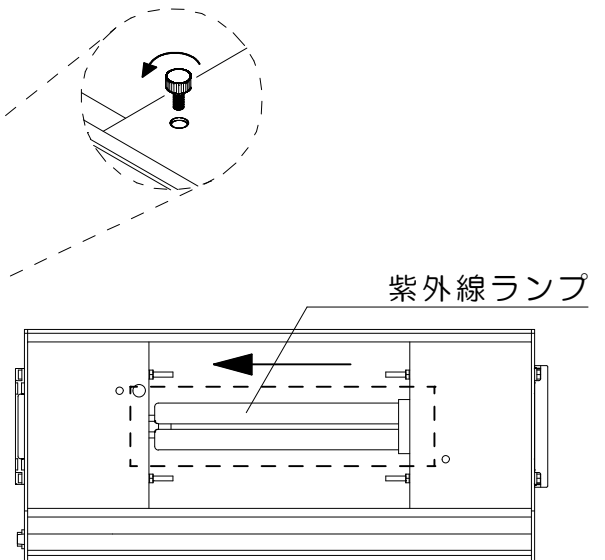

2.

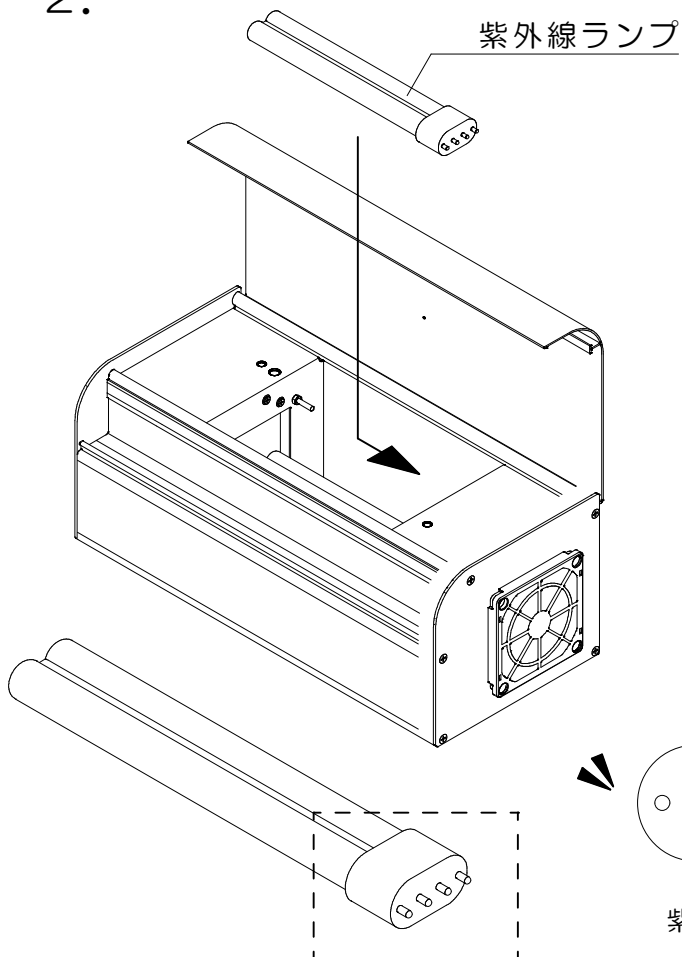

新しい紫外線ランプを本体に取り付けます。

ゆっくりと右側に挿入してください。

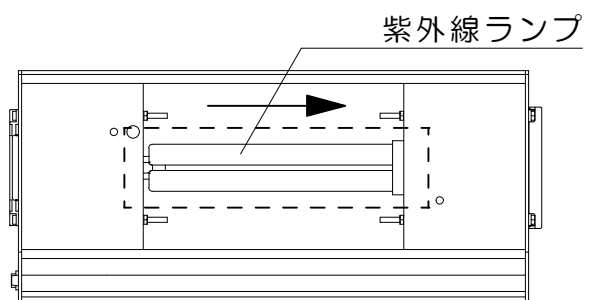

紫外線ランプを挿入する際、紫外線ランプの根元の4つの突起が、本体側の4つの穴に合うようにします。

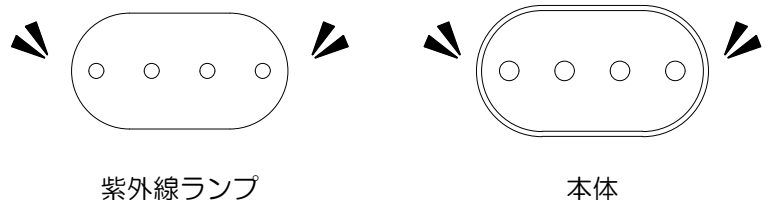

お手入れについて

3.

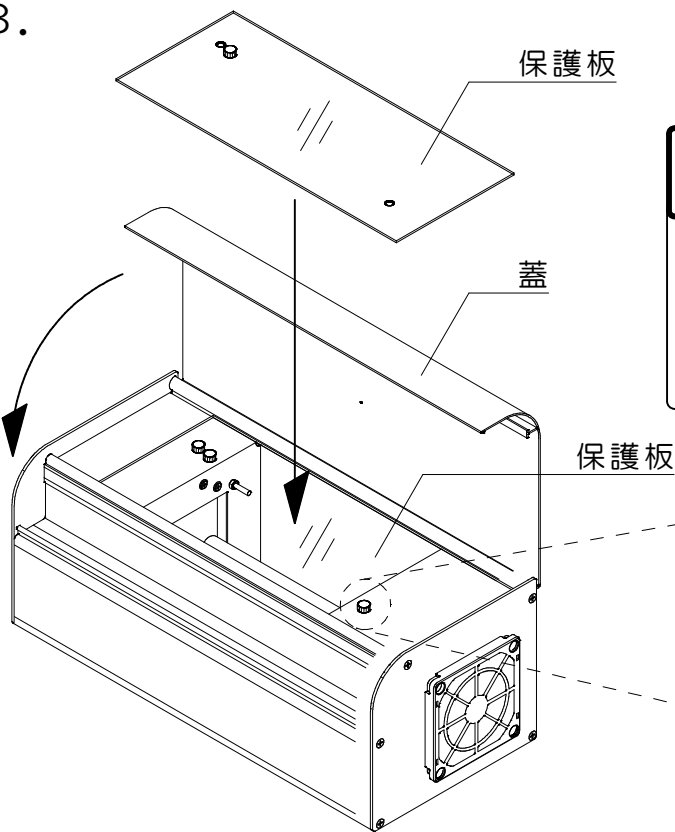

保護板を元に戻し、白色のネジ2本を時計回りに締めて蓋を閉めます。

！ 注意

必ず保護板を元に戻してから使用してください。保護板を外して使用すると、目の障害（眼痛、充血、角膜の炎症など）・紅斑や皮膚のDNA損傷による癌の誘発などの可能性があります。

4.

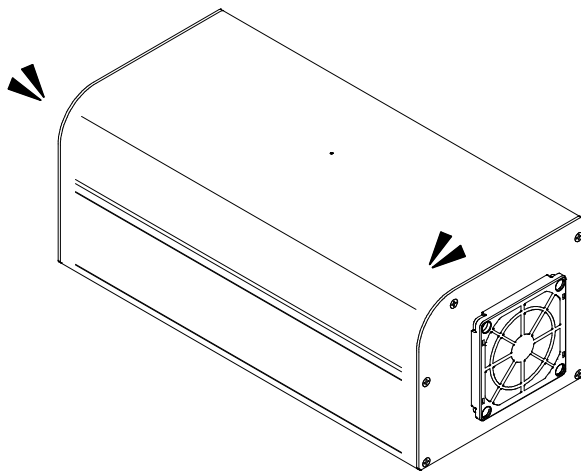

蓋がしっかりと閉まっていることを確認し、電源スイッチを“ON”にします。

！ 注意

蓋がしっかりと閉まっていないと、紫外線ランプが点灯しません。必ず蓋がしっかりと閉まっていることを確認してください。

！ 注意

電源プラグをコンセントに差し込んでから、本体の電源スイッチを“ON”にし、電源ランプが“点灯”していることを確認してから使用してください。

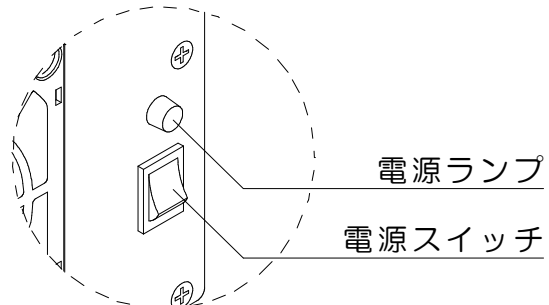
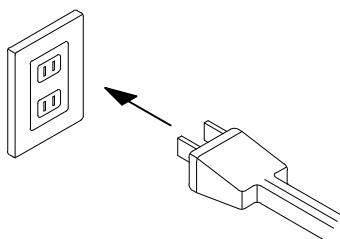

別売品

紫外線ランプとフィルターは消耗品となります。
お求めの際はお買い上げの販売店までご連絡ください。
インターネットでも購入できます。
インターネットで購入する場合は、メーカー、型番を間違えないよう、十分に注意してください。

●紫外線ランプ

メーカー：PHILIPS/Signify
型番：TUV PL-L18W/4P 1CT/25

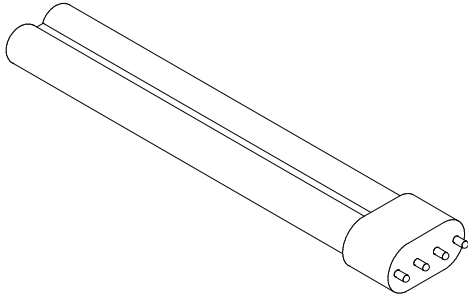

●交換用フィルターセット

メーカー：山洋電気株式会社
型番：109-1001M20

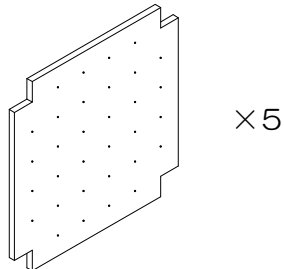

●壁掛け金具セット（オプション品）

型番：VE002

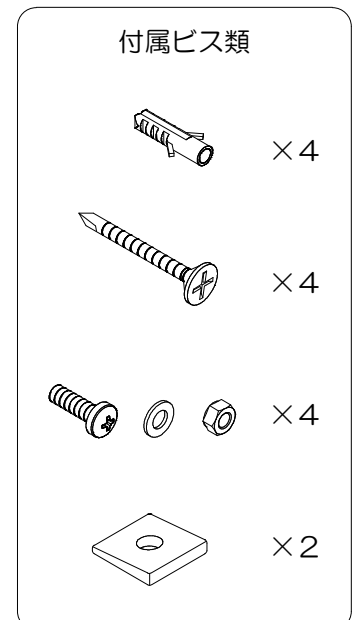
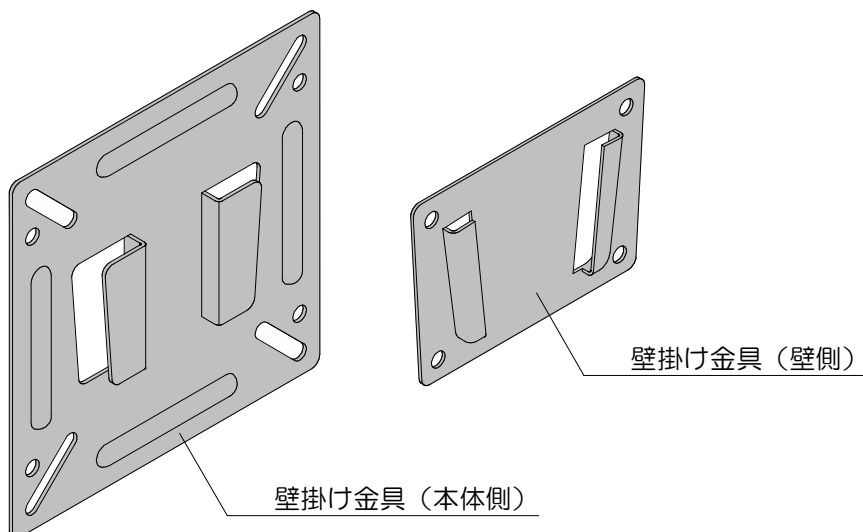

壁掛け金具の取り付け方

！ 注意

電源プラグをコンセントに“差し込まずに”作業してください。

1.

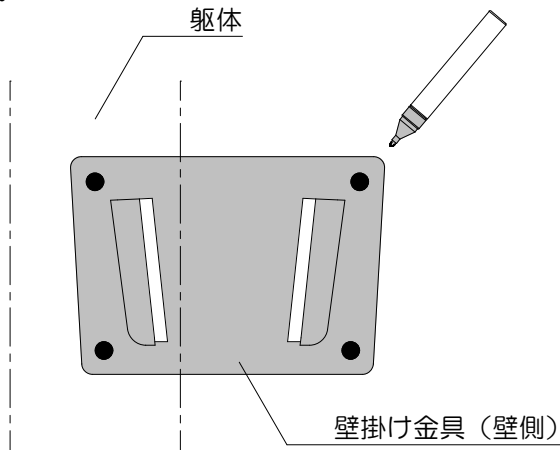

壁掛け金具（壁側）を任意の位置に仮置きし、壁に四隅の丸穴の印をつけます。この際、左右のどちらかが必ず躯体上にくるようにします。

！ 注意

金具の上下を間違えないようにしてください。

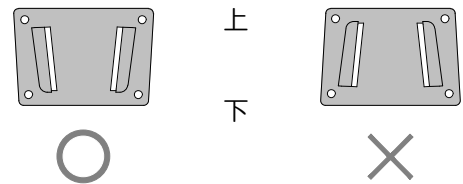

2.

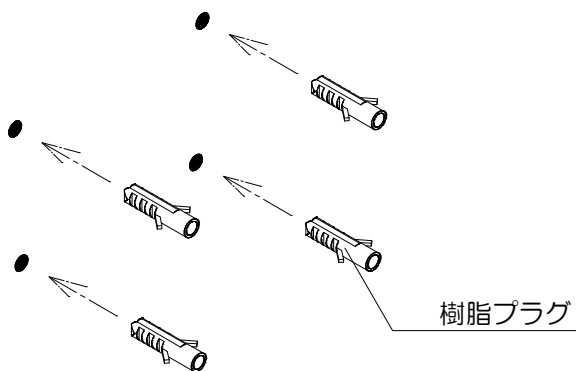

壁掛け金具（壁側）を外し、印の箇所に直径5mm、深さ30mm程度の下穴を開け、樹脂プラグを穴に埋め込みます。

樹脂プラグは奥まで埋め込んでください。

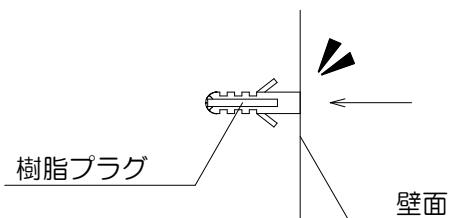

3.

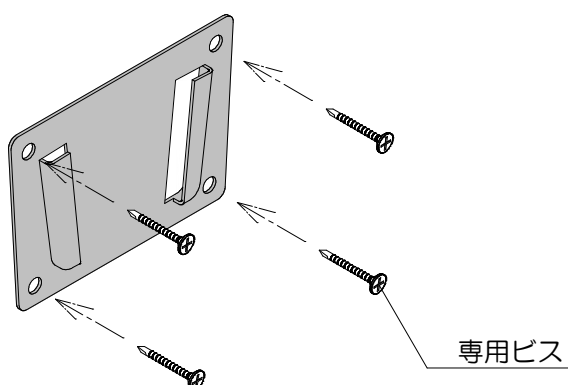

壁掛け金具（壁側）を、樹脂プラグを埋め込んだ箇所に合わせて、専用ビスで固定します。

！ 注意

金具の上下を間違えないようにしてください。

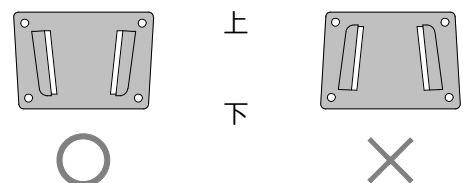

壁掛け金具の取り付け方

4.

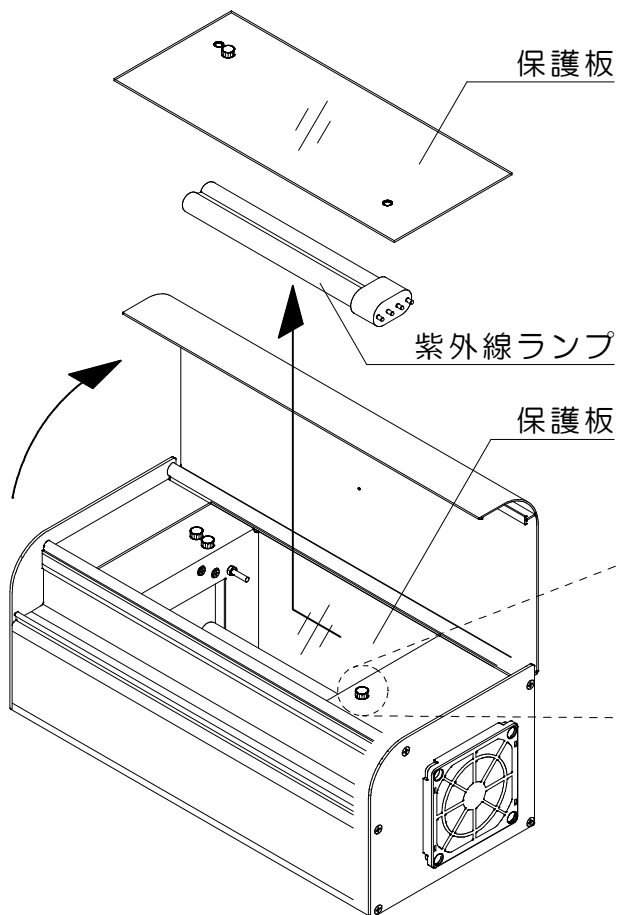

本体の蓋を開け、白色のネジ2本を反時計回りに回して保護板を外し、紫外線ランプを本体から取り外します。

ゆっくりと左側に抜いてください。勢いよく抜くと他の部分に当たり、紫外線ランプが破損する恐れがあります。

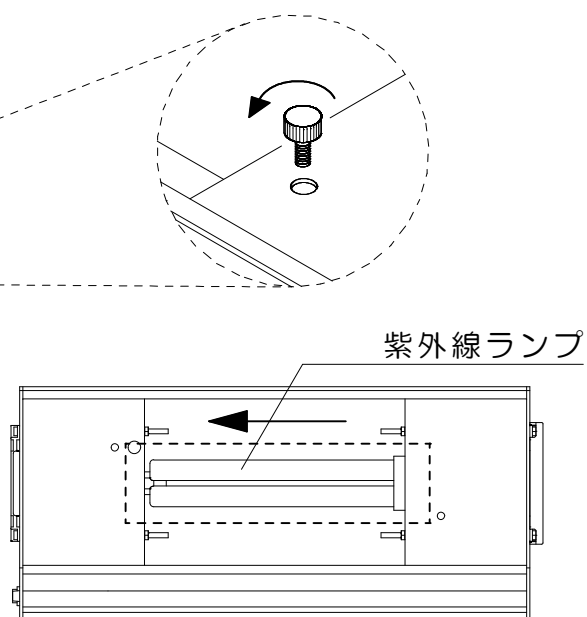

5.

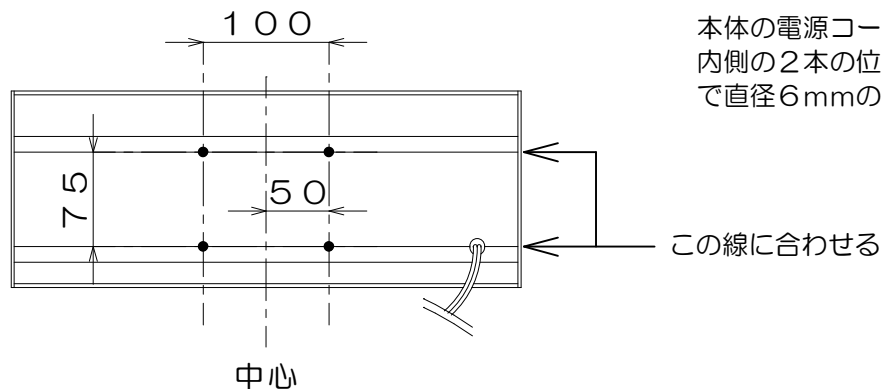

本体の電源コードがある面に4本ある線のうち内側の2本の位置を目安に、100mmの間隔で直径6mmの下穴を開けます。

壁掛け金具の取り付け方

5.

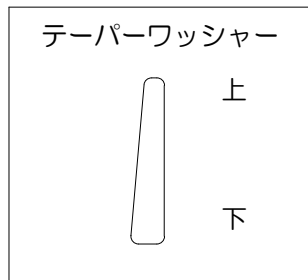
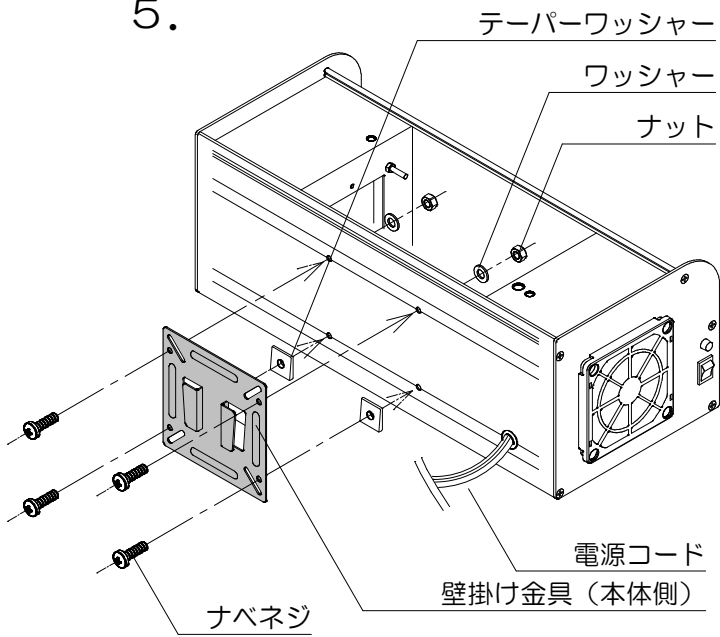

6.

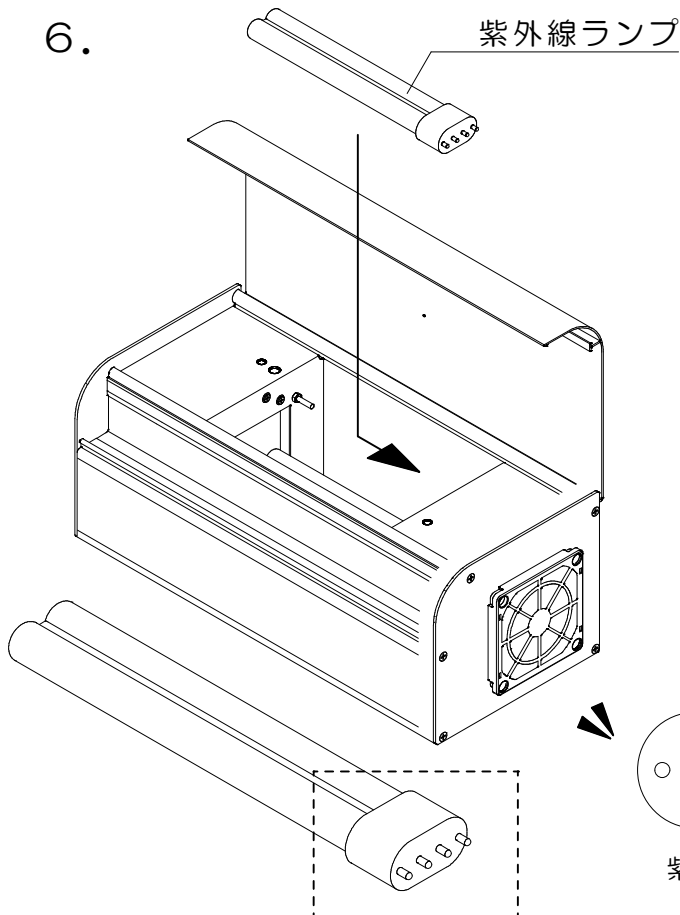

本体の外側から順番に、ナベネジ→壁掛け金具（本体側）→テーパーワッシャー→本体→ワッシャー→ナットの順で金具を固定します。テーパーワッシャーは下側の2ヶ所のみ使用します。

！ 注意

金具、テーパーワッシャーの上下を間違えないように注意してください。

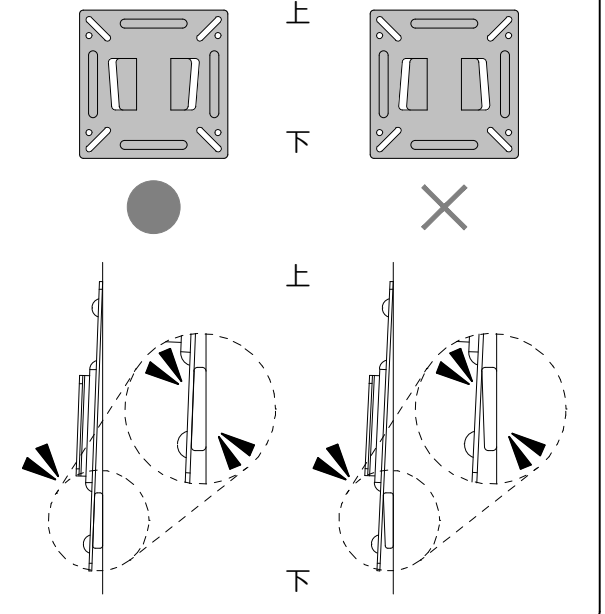

新しい紫外線ランプを本体に取り付けます。

ゆっくりと右側に挿入してください。

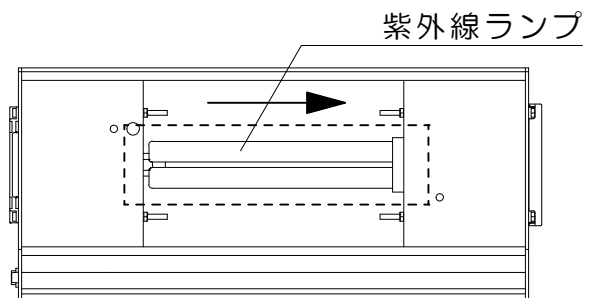

紫外線ランプを挿入する際、紫外線ランプの根元の4つの突起が、本体側の4つの穴に合うようにします。

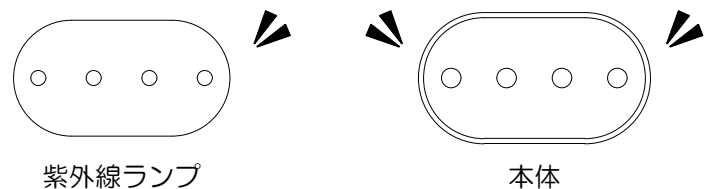

壁掛け金具の取り付け方

7.

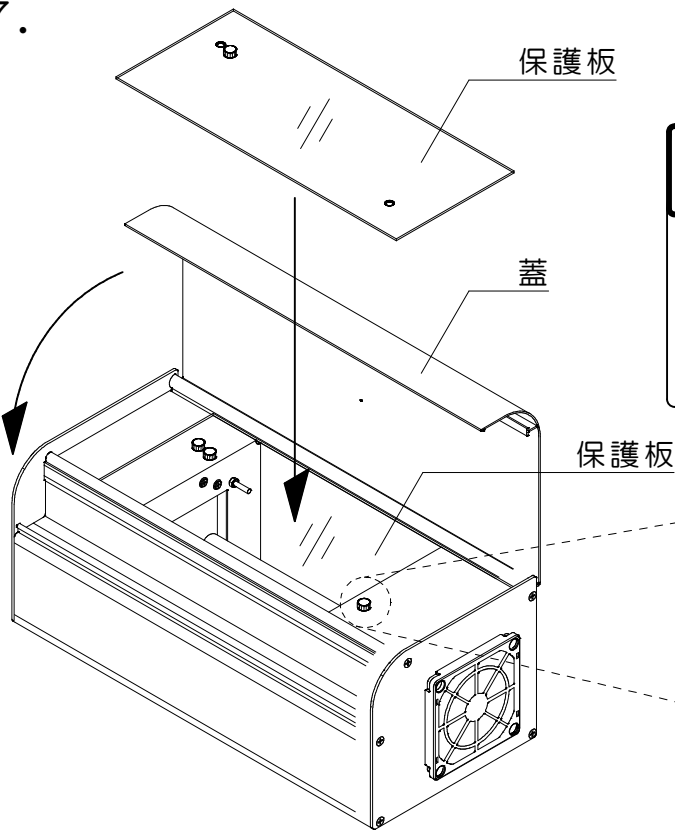

保護板を元に戻し、白色のネジ2本を時計回りに締めて蓋を閉めます。

！ 注意

必ず保護板を元に戻してから使用してください。保護板を外して使用すると、目の障害（眼痛、充血、角膜の炎症など）・紅斑や皮膚のDNA損傷による癌の誘発などの可能性があります。

8.

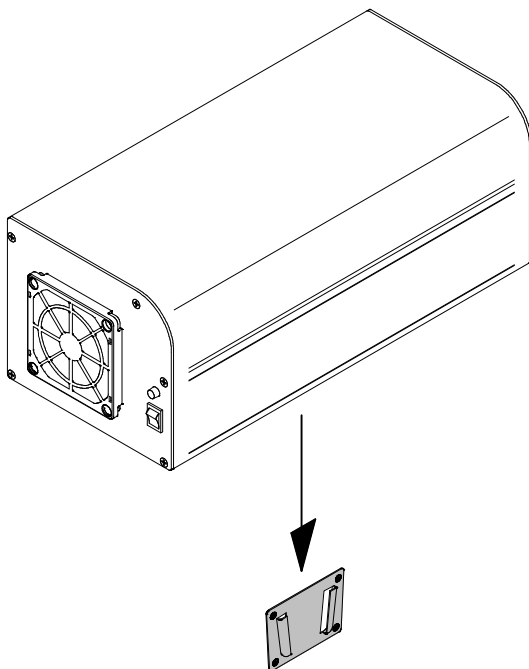

本体の壁掛け金具（本体側）を取り付けた面を壁側にして、壁掛け金具（壁側）の爪と壁掛け金具（本体側）の爪を合わせて差し込んでください。

！ 注意

壁掛け金具の爪が左右どちらにもかみ合っていることを確認してください。

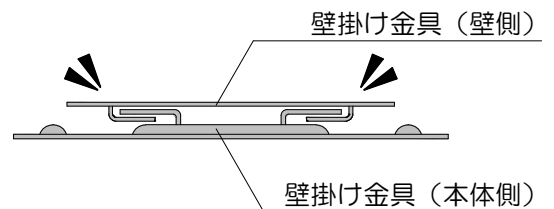

故障かな？と思ったら

- ご使用中に異常が生じたときは、まず次の点をお調べください。
- 症状が改善されない場合は、お買い上げの販売店までご連絡ください。

こんなときは	お調べいただくこと
電源が入らない	<ul style="list-style-type: none"> ・電源プラグはコンセントにしっかり差し込まれていますか。 ・ブレーカーが切れていませんか。
風が少ししか出ない	<ul style="list-style-type: none"> ・フィルターにゴミや埃などが詰まっていますか。。 ・フィルターは正しく取り付けられていますか。
音が大きい	<ul style="list-style-type: none"> ・フィルターを付け忘れていませんか。
異臭がする	<ul style="list-style-type: none"> ・はじめてご使用になる時は、製品の塗装のにおいが発することがありますが異常ではありません。ご使用にともない次第になります。 ・フィルターが汚れている場合があります。フィルターは定期的にお手入れしてください。 ・吸気口または吹き出し口が汚れている場合があります。吸気口または吹き出し口を掃除してください。



警告

- 自分で分解・修理・改造しないでください。

仕様

製品型式	VIRUS ELIMINATOR
1台当たりの能力(設置目安)	最大30畳、48.6m ² (紫外線能力により10分間でウイルスを不活性化、概ね1.5時間程度で部屋の空気が循環します。)
設置方法	壁掛け、タンス、棚等の上置き
ランプ	TUV PL-L18W/4P 1CT/25 UV-C18W(253.7nm紫外線、寿命9,000hr、195L) 紫外線パワー5.5W・472KJ/mol
ファン	軸流ファン(109S096)0.55/0.65m ³ /分×2(直流2段式) =1.1/1.3m ³ /分(50/60Hz)
樹脂フィルターキット	フィルター5枚(メッシュ20)空調機レベルの樹脂フィルター、定期交換必要
電源(コンセント)	AC100V 50/60Hz
消費電力(1時間あたり1円)	32W
騒音レベル	24dB/50Hz 27dB/60Hz (筐体内、格納時の運転音とは異なります。)
外形寸法	W:400 H:156 D:184
重量	約4kg

※外観および仕様は改良のため予告なく変更することがあります。
 ※本製品は日本でご使用いただくために設計・製造されたものです。

アフターサービスについて

- 保証書は必ず「お買い上げ年月日」と「販売店名」など所定事項の記入及び記載内容をご確認の上、お買い上げの販売店からお受け取りください。
この取扱説明書をお読みになった後は、保証書と一緒に大切に保管してください。
- 保証期間中に故障して修理を依頼される場合は、お買い上げの販売店まで保証書を添えて商品をご持参ください。保証書がないと、保証期間中であっても代金を請求させていただく場合があります。
- 保証期間経過後の修理についても、お買い上げの販売店にご相談ください。修理によって製品の機能が維持できる場合は、ご要望により有料にて修理いたします。
- 製品に異常がある場合には、お客様ご自身で修理されたり、手を加えたりすることは危険です。絶対にしないでください。
- アフターサービスについてご不明な点は、お買い上げの販売店、または当社ご相談窓口にお問合せください。

長年ご使用の製品の点検を

このような事は
ありませんか？

- 電源コードや電源プラグが異常に熱くなったり、こげくさいにおいがする。
- 電源コードを動かすと通電したりしなかったりする。
- 製品に触れるとビリビリと電気を感じる。
- 運転中に異常な音がする。
- 電源コードが傷ついている。
- その他の異常・故障がある。



ご使用を中止

- 故障や事故防止のため、電源を切って、コンセントから電源プラグを抜き、必ず販売店に点検を依頼してください。

保証書

商品名：VIRUS ELIMINATOR

型番：VE001

お客様様	お名前	お買い上げ日			年	月	日
	ご住所 〒	販売店	住所 〒				
	電話番号		電話番号				

保証期間／商品出荷日より 本体 1 年間 消耗品及び付属品は除く

- ・本書は、保証期間内に本書記載の内容で無料修理を行うことをお約束するものです。
- ・お買い上げの日から上記期間中故障が発生した場合は、本書をご提示のうえ、お買い上げの販売店に修理をご依頼ください。

保証規定

1. 取扱説明書に従った正常な使用状態で故障した場合は、無償修理いたします。
2. 保証期間内に故障して無料修理を受ける場合は、商品と本書をご提示のうえ、お買い上げ販売店に依頼してください。
3. ご転居の場合、事前にお買い上げ販売店にご相談ください。
4. ご贈答品などで本保証書に記載してあるお買い上げ販売店に修理依頼ができない場合は、取扱説明書に記載してある当社ご相談窓口へご相談ください。
5. 保証期間中でも、次の場合には有料修理になります。
 - ①使用上の誤りや不当な修理、改造による故障及び損傷
 - ②お買い上げ後の取扱過誤、落下などによる故障及び損傷
 - ③火災、地震、水害、落雷、その他の天災地変、公害や異常電圧による故障及び損傷
 - ④屋外で使用された場合の故障及び損傷
 - ⑤お買い上げ後の移動、輸送または仕器・備品などとの接触による故障及び損傷
 - ⑥本書の提示がない場合
 - ⑦本書にお買い上げ年月日、お客様名、販売店名の記入または押印のない場合
6. 本書は日本国内においてのみ有効です。
This warranty is valid only in Japan.
7. 保証書の再発行はいたしませんので、大切に保管してください。

※この保証書は本書に明示した期間、条件のもとにおいて無料修理をお約束するものです。したがって、この保証書によって保証書を発行している保証責任者、及びそれ以外の事業者に対するお客様の法律上の権利を制限するものではありません。保証期間経過後の修理などについてご不明の場合は、お買い上げの販売店または取扱説明書に記載の当社ご相談窓口にお問合せください。

※保証期間経過後の修理については「アフターサービスについて」をご覧ください。

お問い合わせ先

フリーダイヤル

0120-663-673

お問い合わせ受付時間
平日／9：00～18：00
(土日祝・年末年始・当社休業日を除く)

〒446-0057
愛知県安城市三河安城東町2丁目3-10

株式会社動力

<https://www.doryoku.co.jp/>